

GAMME OPH-A

Réf. OPH-A-50/250 CLASSE 1 - REJET < 5mg/L - Selon EN 858

Séparateur à hydrocarbures ACIER

Avec Débourbeur, Coalesceur, Déversoir d'Orage et Filtre Particulaire

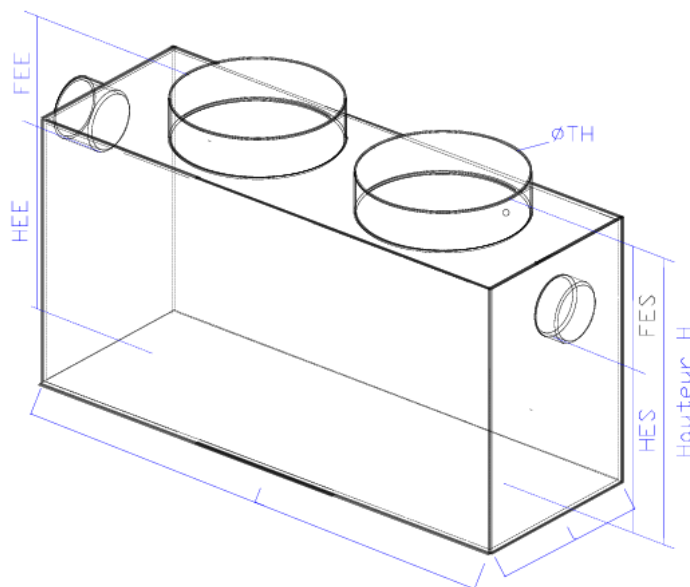

**PRODUIT FABRIQUÉ PAR
COC ENVIRONNEMENT**

RÉFÉRENCE	L mm	I mm	H mm	Hee mm	Hes mm	DN mm	FEE mm	FES mm	Ø TH	Nbre TH	Poids Kg
OPH-A-50/250	3400	2000	2100	1450	1400	500	650	700	800	2	1500

Volume Débourbeur	5000 L
Volume Séparateur	4250 L
Rétention minimum hydrocarbures	500 L
Surface de séparation	53 m ²
Charge superficielle	1.06 m ² /l/s
Charge Hydraulique	3.39 m/h
Pouvoir de coupe MES Densité 2.5	154 microns

CONSTRUCTION ACIER TRAITÉ PAR SABLAGE SA2.5

RECOUVREMENT INTÉRIEUR/EXTÉRIEUR ÉPOXY , FINITION PEINTURE RAL 7001

COC ENVIRONNEMENT

La Plaine des Astres - 34310 MONTADY - Tel 05 67 90 62 85 - Fax 04 67 90 68 30

www.coc-environnement.com